



# JUEGO DE ANCLAJE LAVAMANOS LYRA / ASPIO

**COD. SP0052730001BO**

**INCLUYE:**

2 pernos, 2 empaques de goma,  
2 arandelas, 2 tuercas, 2 tacos F10.

Set de anclaje para instalar el lavamanos a la pared.

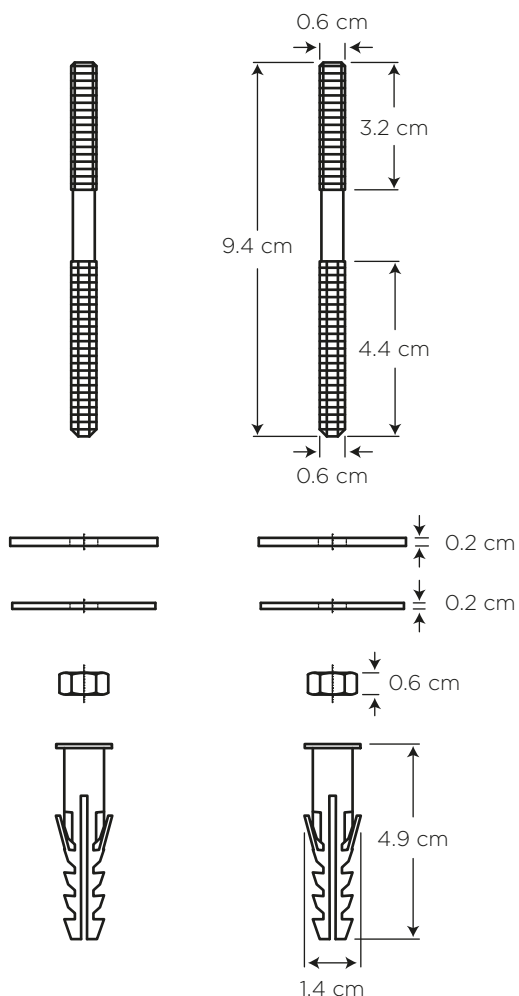

## CARACTERÍSTICAS

Material: Acero con recubrimiento de zinc  
Peso: 67 g  
Roscas: 1/4" x 20

## USOS

- Todos los lavamanos con perforaciones para anclaje al muro

## BENEFICIOS

- Gran durabilidad por estar fabricados con material de alta resistencia
- Soporta 25 kg de peso.

## GARANTÍA

EDESA garantiza que sus productos están libres de defectos de fabricación, a partir de la fecha de compra del producto, conforme a los períodos adjuntos:

- Herrajes o partes de Herrajes: Dos (2) años.

## SERVICIO AL CLIENTE

**1-800** SUEDESA  
-783337