

EDESA

UÑETAS PLÁSTICAS CON PERNOS DE ANCLAJE

COD. SC0051500001BO**MEDIDAS:**

Uñetas: 2.1 x 5.9 x 7.2 cm

Pernos: 1.1 x 1.3 x 6.8 cm

Soporte con pernos de anclaje para lavamanos o urinarios instalados a la pared.

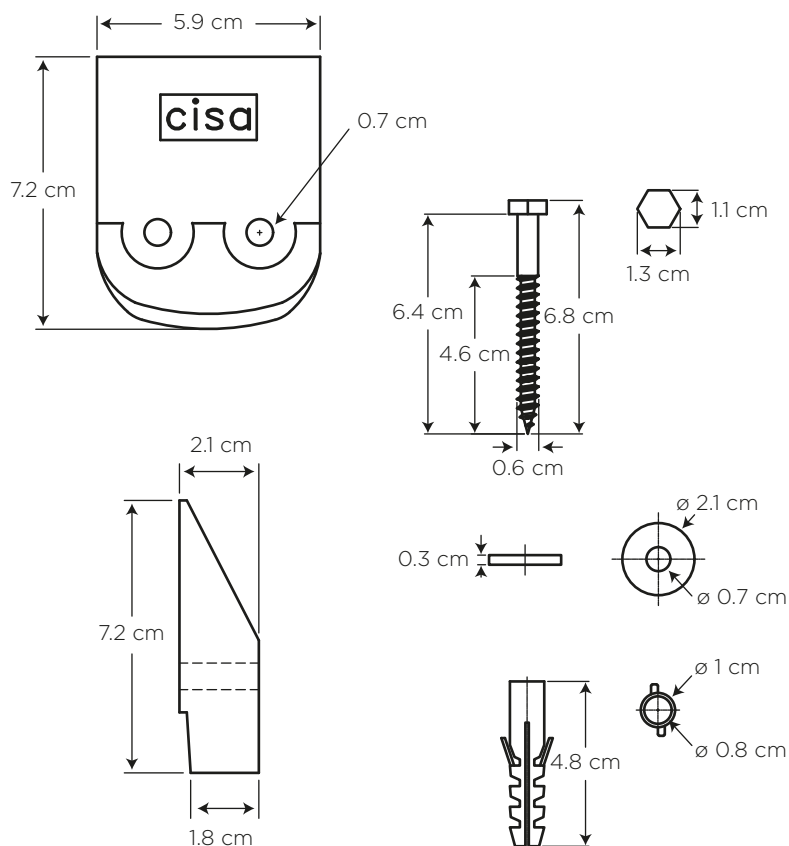
**CARACTERÍSTICAS**

Material: Polipropileno de alta resistencia y acero galvanizado

Peso: 130 g

USOS

- Lavamanos y urinarios

BENEFICIOS

- Resistente al agua gracias a sus materiales no corrosivos y a los cambios extremos de temperatura.

GARANTÍA

EDESA garantiza que sus productos están libres de defectos de fabricación, a partir de la fecha de compra del producto, conforme a los períodos adjuntos:

- Herrajes o partes de Herrajes, Accesorios para instalación: Dos (2) años.

SERVICIO AL CLIENTE**1-800** SUEDESA
-783337

@edesaecuador

/edesaecuador

Edesa